

SILIS PORTA

istruzioni di montaggio
setting up instructions
 instructions de montage

CE	
Calibe S.r.l 40050 Monteveglio (Bo) Italy	
08	
EN14428	
Parete doccia realizzata in acciaio inox e cristallo temperato	
Pulibilità	: Passa
Resistenza agli urti/ proprietà di frammentazione	: Passa
Durabilità	: Passa

Per una corretta installazione del prodotto seguire accuratamente le seguenti istruzioni.
 Utensili necessari: trapano, punta per muro Ø 6 mm, cacciavite a stella, chiavi a brugola mm. 5, 3 e 2.5, silicone neutro trasparente.

For correct installation please follow the instructions below.

You will need: a drill, a Ø 6 mm wall bit, a philips head screwdriver, 5, 3 and 2.5 mm allen key, neutral and transparent silicone.

Pour un montage correct, suivre attentivement les instructions suivantes.

Outils nécessaires: perceuse, mèche à béton Ø 6 mm, tournevis cruciforme, vis à six pans mm. 5, 3 and 2.5, silicone neutre transparente.

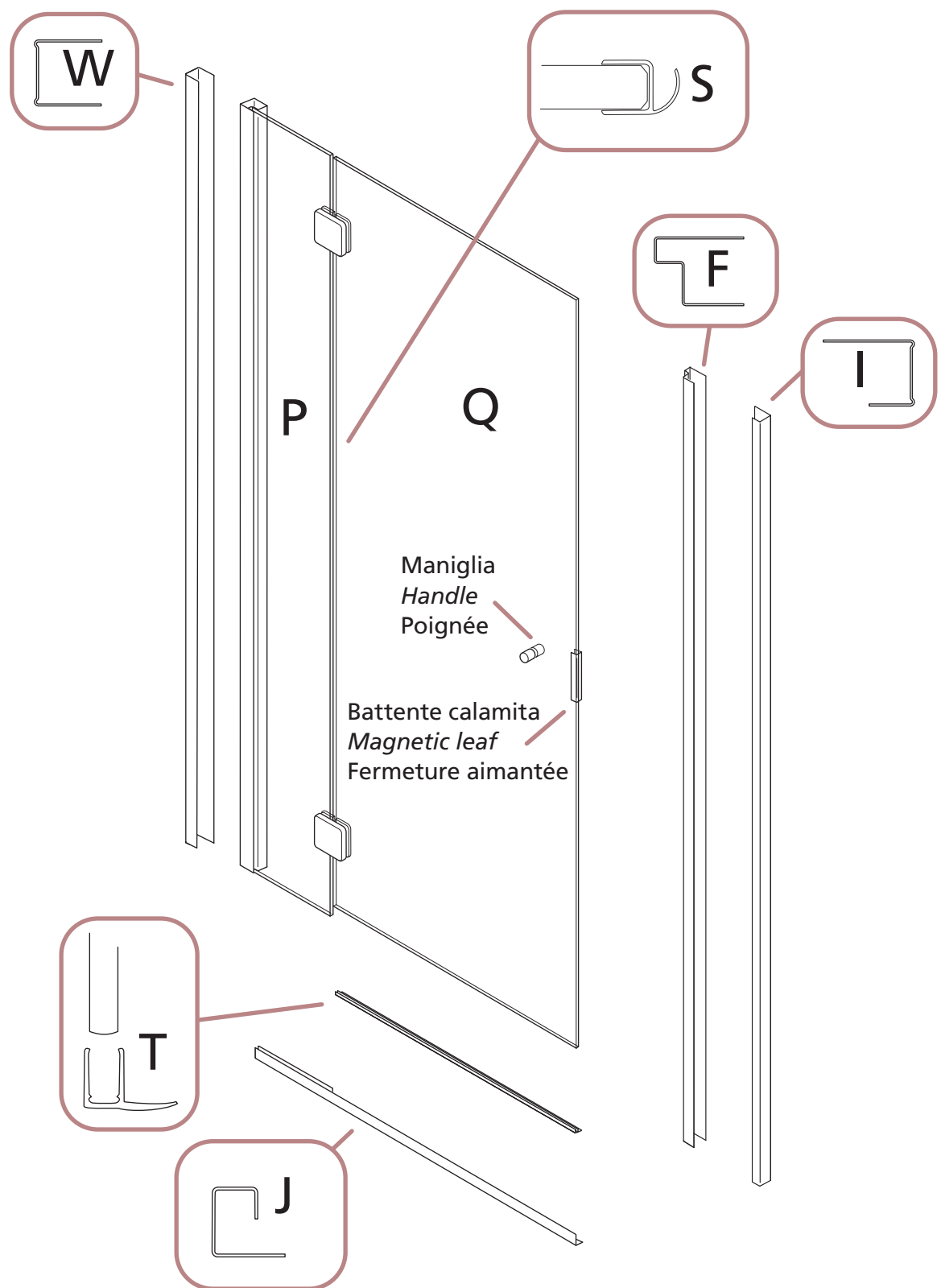

Attenzione: Prima di montare i vari componenti, togliere il PVC a protezione della superficie dell' acciaio inox

Warning: Before setting up the different components, remove the PVC protecting the stainless steel surface

Attention: avant d'assembler les éléments, enlevez le PVC qui protège la surface en acier inoxydable

- Prima di procedere all'installazione, verificare che il modello ricevuto sia conforme a quello ordinato, controllando l'etichetta sulla confezione.

Before you start installing, check the label to make sure the model you have received is the one you ordered.

Avant d'installer, contrôlez l'étiquette afin de vérifier que le modèle reçu soit conforme au modèle ordonné.

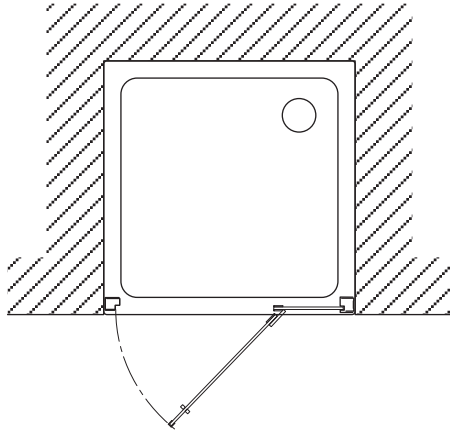

versione sinistra (maniglia a sinistra)
left version (handle on the left)
version gauche (poignée à gauche)

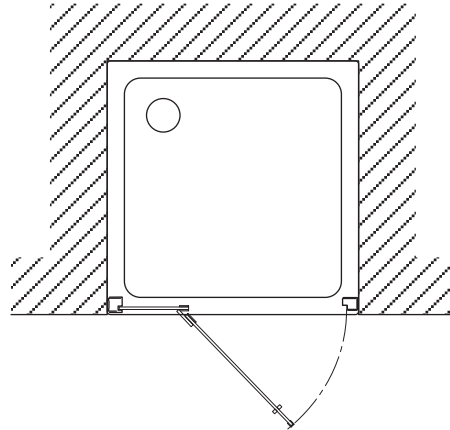

versione destra (maniglia a destra)
right version (handle on the right)
version droite (poignée à droite)

- Prima di procedere all'installazione, verificare che il piatto doccia dove si andrà a montare la cabina sia in bolla (orizzontale, planare). In caso di montaggio su piatti storti o non planari Calibe non garantisce il corretto funzionamento della cabina.

Before installing, check that the shower tray is perfectly levelled, (horizontal, even).

In case of installation on irregular or uneven trays, Calibe does not guarantee the correct functioning of the enclosure.

Avant d'installer, vérifiez que le receveur qui sera la base de la cabine soit à niveau (horizontal, planaire). En cas de montage sur des receveurs irréguliers ou pas planaires, Calibe ne garantit pas le fonctionnement correct de la cabine.

- Manovrare con cautela le parti vetrate poiché trattandosi di cristalli temperati l'urto con una superficie dura potrebbe causare la frantumazione del cristallo (secondo le norme UNI EN 14428).

The glass panels are to be handled with caution, since bumping with hard parts may cause the tempered glass to break (as per UNI EN 14428 norms).

Manipuler avec cautèle les parts en verre car en s'agissant de verre trempé tout heurt contre une partie dure pourrait causer la rupture du verre (d'après normes UNI EN 14428).

- Prima di procedere al montaggio della cabina accertarsi che non siano state richieste modifiche all'installazione standard (come sostituzione di braccetti, misure particolari, profili particolari, ecc.ecc). Qualora non si fosse certi di ciò, contattare chi ha inviato l'ordine.

Before installing the enclosure, make sure there have been no requests for modification with respect to standard procedures (such as replacement of arms, specific sizes or profiles, etc.). If you are uncertain about such specifications, contact the person who sent the order.

Avant de monter la cabine s'assurer qu'il n'y a aucune requête de modification par rapport à l'installation standard (par exemple substitution de bras, mesures particulières, profilés différents etc.). En cas de doutes, contacter la personne qui a envoyé la commande.

1.1

- 1** Posizionare il montante W in prossimità del bordo esterno del piatto doccia. Con l'aiuto di una livella fissarlo in modo perfettamente verticale (1.1).

Place upright W near the external edge of the shower tray. With the help of a level, fix it in a perfectly vertical position (1.1).

Placez le montant W près du bord extérieur du receveur. À l'aide d'un niveau, fixez-le parfaitement en position verticale (1.1).

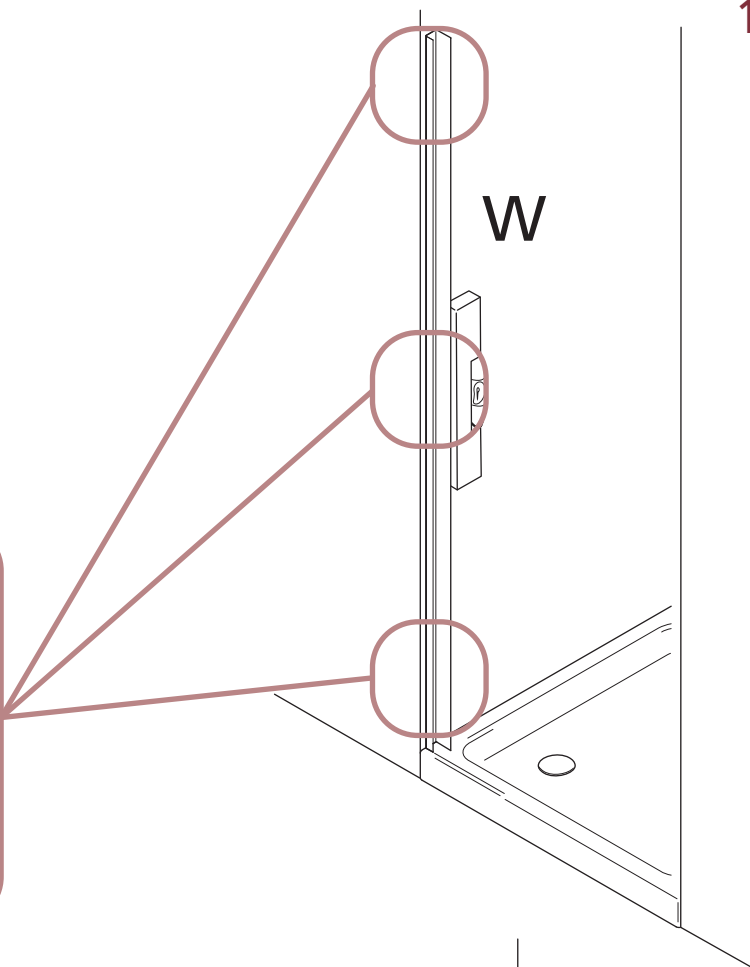
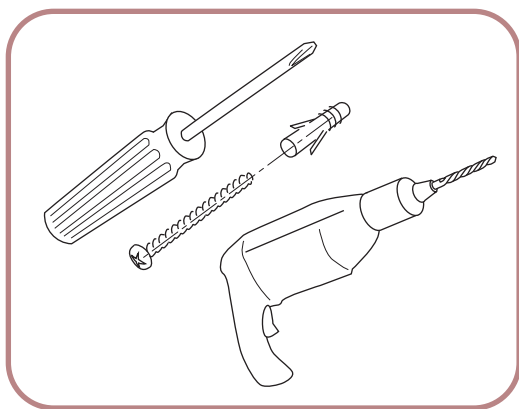

2.1

- 2** Allo stesso modo fissare sulla parete opposta il montante I (2.1).

In the same way fix upright I on the opposite wall (2.1).

De la même façon, fixez au mur opposé le montant I (2.1).

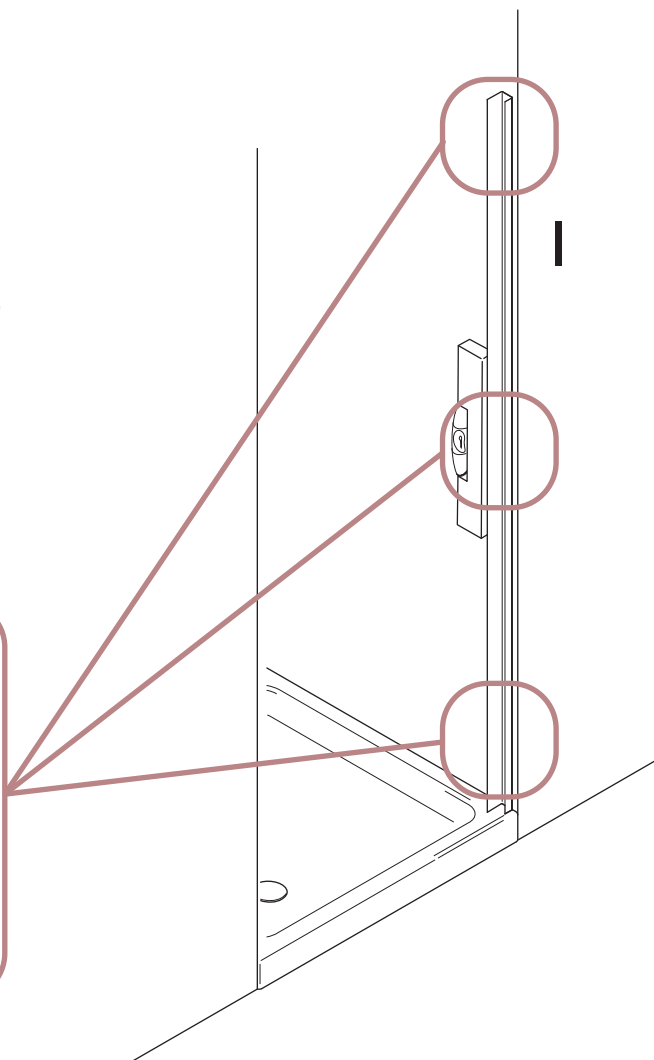
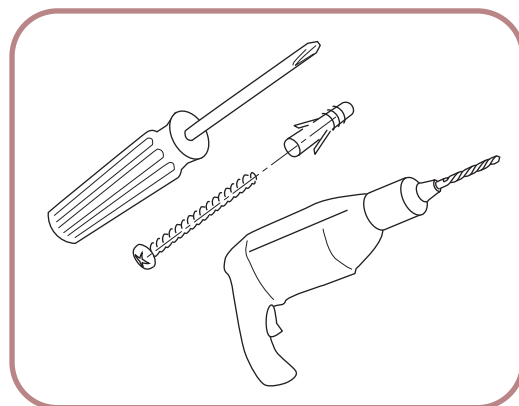

3 Inserire il montante F sul montante I come in figura 3.1 e fissarlo con le viti fornite.

Insert upright F on upright I as illustrated in picture 3.1 and fix it with the supplied screws.

Insérez le montant F sur le montant I comme dans l'illustration 3.1, et fixez-le avec les vis fournies.

4 Inserire il profilo di tenuta J nello scasso presente nella parte inferiore del montante I (4.1).

Insert profile seal J in the recess found on the lower part of upright I (4.1).

Insérez le profilé d'étanchéité J dans la rainure qui se trouve en bas dans le montant I (4.1).

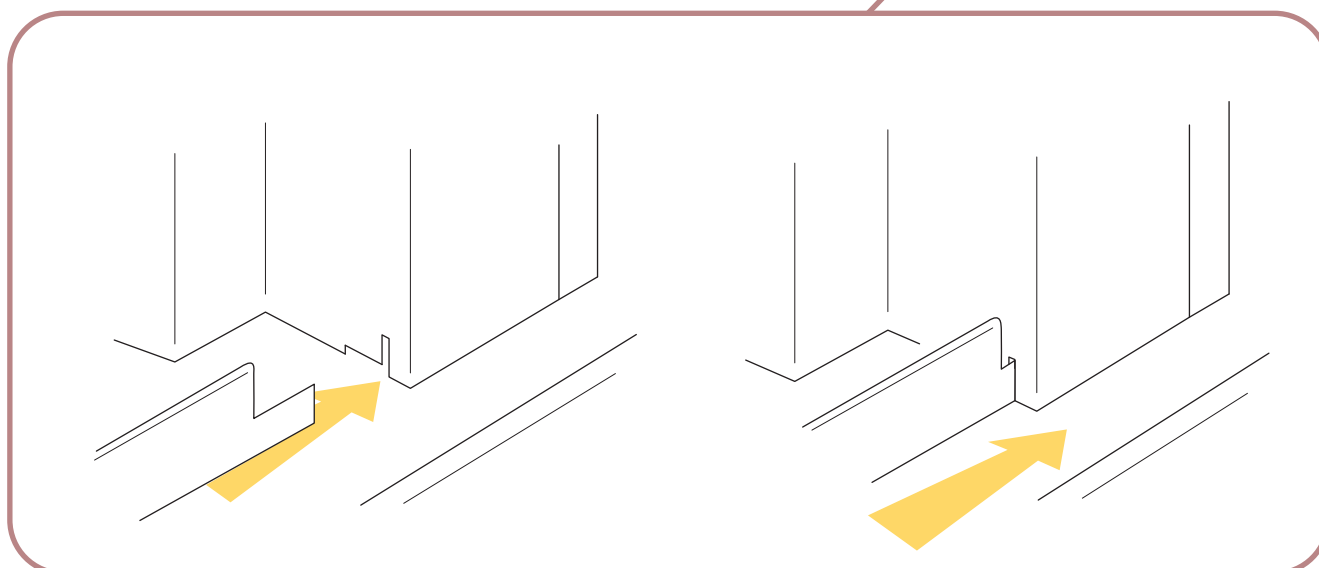
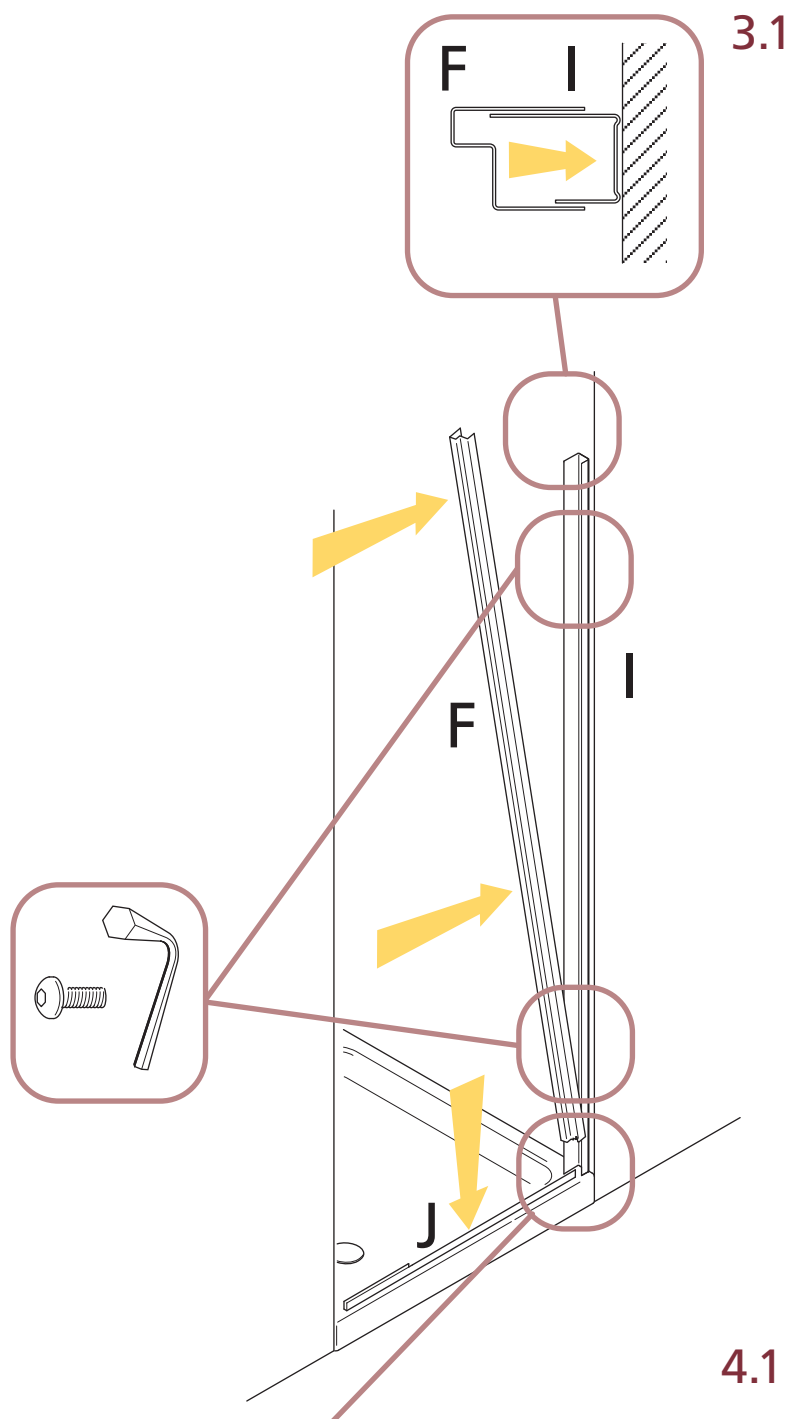

- 5** Inserire nel montante W fissato a muro il montante in acciaio della parte fissa P. Inserire contemporaneamente il cristallo nella parte a "U" del profilo di tenuta J (5.1).

Insert in wall-mounted upright W the steel upright of fixed part P.

At the same time insert the glass in the "U-shaped" part of profile seal J (5.1).

Insérez dans le montant W fixé au mur le montant en acier de la partie fixe P.
Insérez au même temps le verre dans la partie en "U" du profilé d'étanchéité J (5.1).

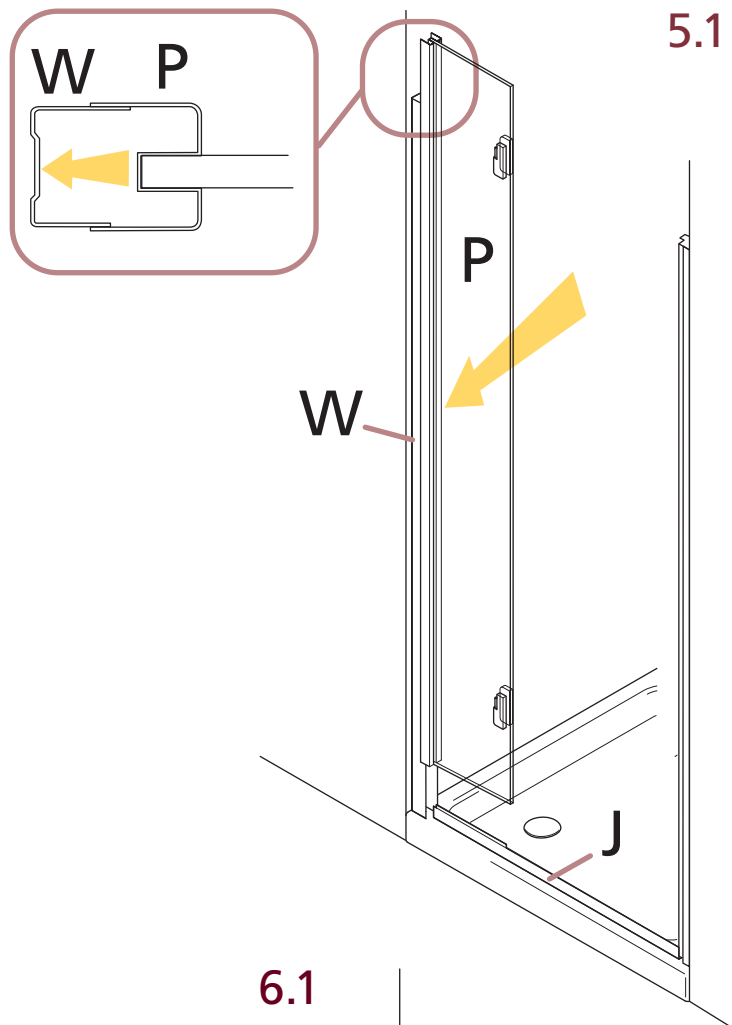

5.1

- 6** Utilizzando le asole presenti sul montante W, accostare i montanti verticali al profilo di tenuta J. Verificare che le distanze X tra i montanti siano uguali. In questo modo si preparerà lo spazio giusto per il cristallo apribile.

Montare sul cristallo del lato fisso P la guarnizione S in PVC (6.2).

Through the holes found on upright W, couple vertical uprights to profile L. Make sure that distances X between uprights are the same. Like this, the correct gap for the opening panel can be set.

Place on the glass of fixed element P the PVC seal S (6.2).

Par moyen des trous situés sur le montant W, rapprocher les montants verticaux au profilé d'étanchéité L. Vérifier que les distances X entre les montants soient les mêmes. Cela vous permettra d'obtenir l'espace approprié pour la vitre battante. Appliquer sur le verre P le joint S en PVC (6.2).

6.1

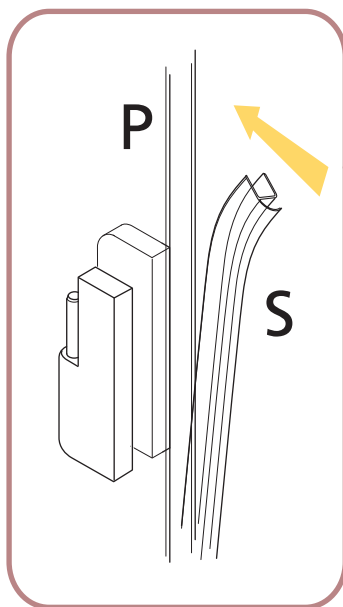
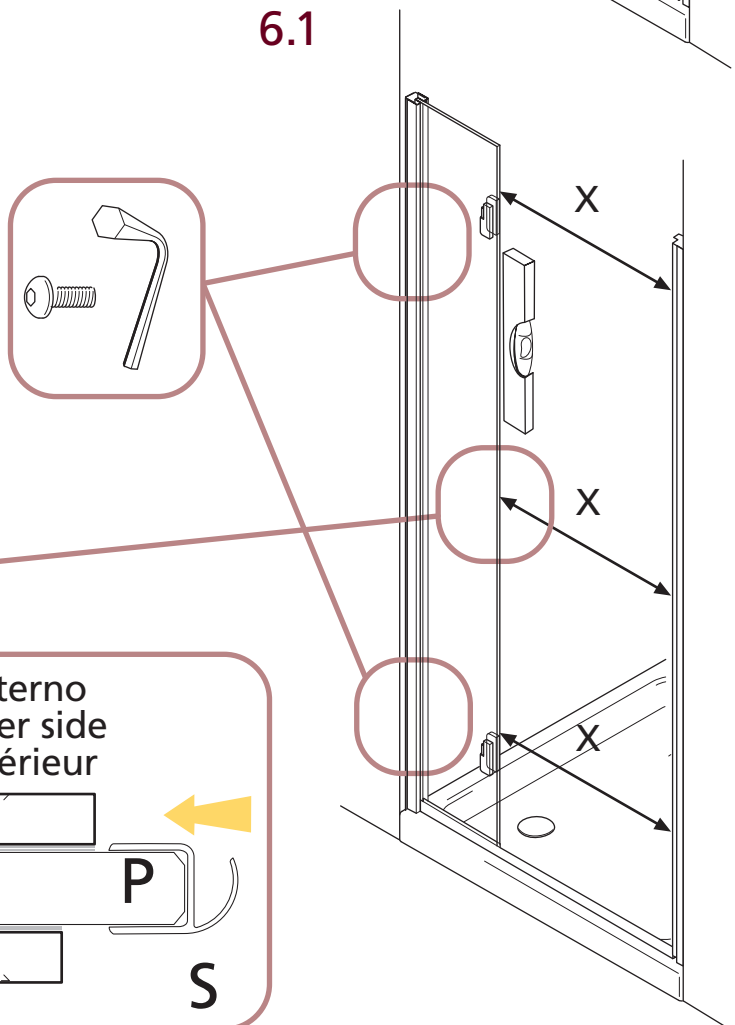

6.2

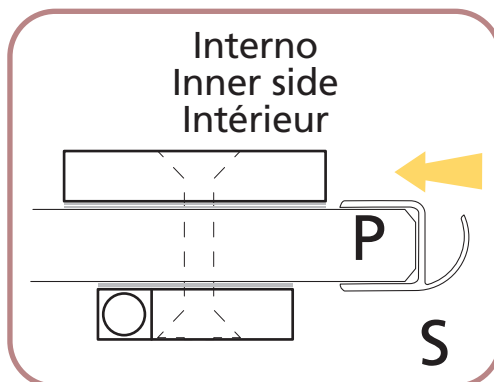

7 Infilare le cerniere fissate al cristallo apribile sui cardini dell'elemento fisso P (7.1). Se è stata eseguita correttamente l'operazione descritta al punto 6, il cristallo apribibile sarà già posizionato correttamente nei montanti, altrimenti è possibile registrare la battuta del cristallo sul montante con le asole presenti nel montante W.

ATTENZIONE: NON MODIFICARE IL POSIZIONAMENTO DELLE CERNIERE SUL CRISTALLO PER REGISTRARE LA PORTA.

Insert the hinges (that have been fitted in the opening panel) into fixed P element pivots (7.1). If step 6 has been carried out correctly, the opening panel will already be in the right position in the uprights: otherwise, it is possible to adjust panel closing with respect to the upright through the holes found in upright W.

IMPORTANT: DO NOT MODIFY HINGE POSITIONING ON THE PANEL TO ADJUST THE DOOR LINING-UP.

Insérer les charnières (installées dans le panneau battant) dans les pivots de la vitre fixe P (7.1). Si la phase illustrée au point 6 a été complétée correctement, le panneau battant occupe déjà une position correcte dans les montants: autrement, il est possible d'enregistrer la fermeture de la vitre sur le montant avec les trous du montant W.

ATTENTION: NE PAS MODIFIER LE POSITIONNEMENT DES CHARNIERES SUR LA VITRE POUR ENREGISTRER LA PORTE.

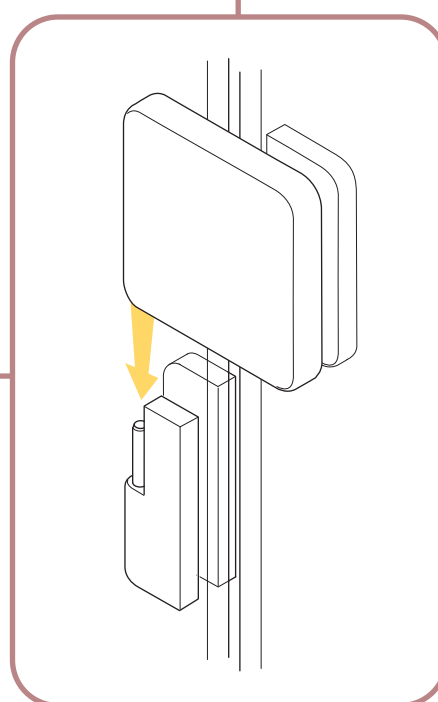
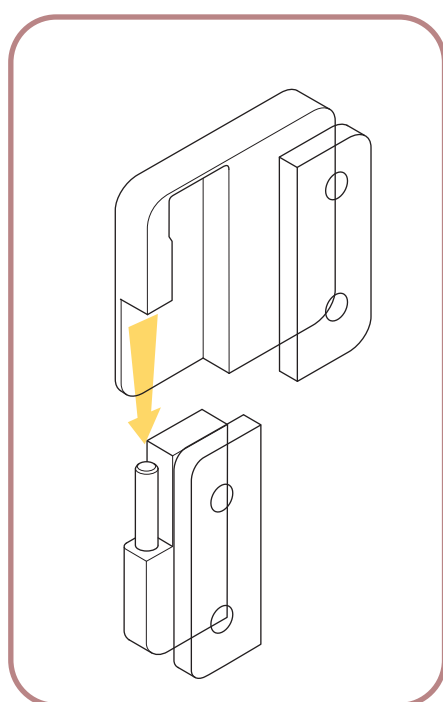
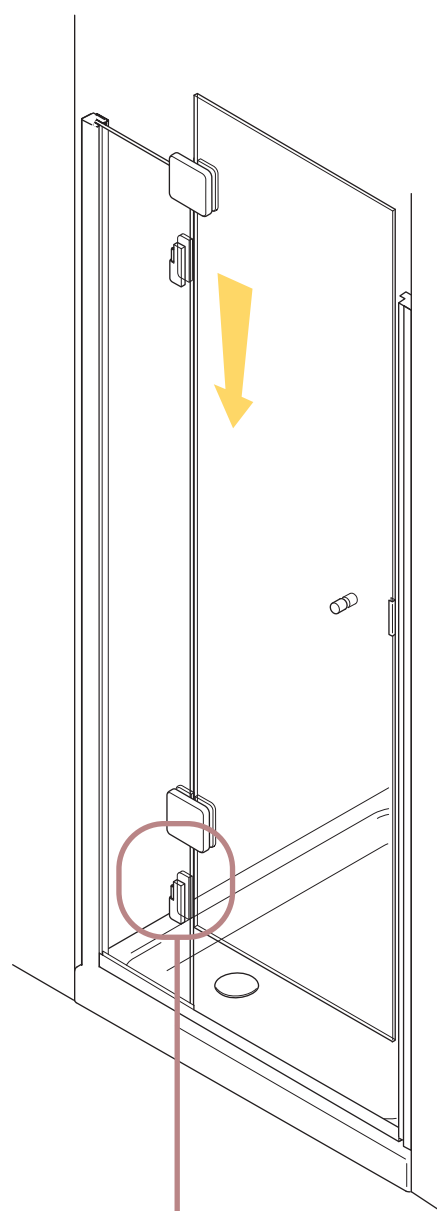

8 Per applicare correttamente il silicone tra il bordo del piatto e il profilo di tenuta orizzontale J, alzare di qualche millimetro il profilo in acciaio, applicare il silicone e riabbassarlo (come indicato in figura 8.1 e 8.2).

Montare sul cristallo apribile Q la guarnizione T in PVC.

To seal correctly between tray edge and horizontal J profile, lift the steel profile a few mm, silicone seal then lay it back down (as shown in figures 8.1 and 8.2).

Apply on the opening glass Q the PVC seal T.

Afin de siliconner correctement entre le bord du receveur et le profilé d'étanchéité horizontal J, soulever le profilé en acier quelques mm, siliconner, puis l'appuyer (comme d'après les figures 8.1 et 8.2).

Appliquer sur le verre Q le joint T en PVC.

8.1

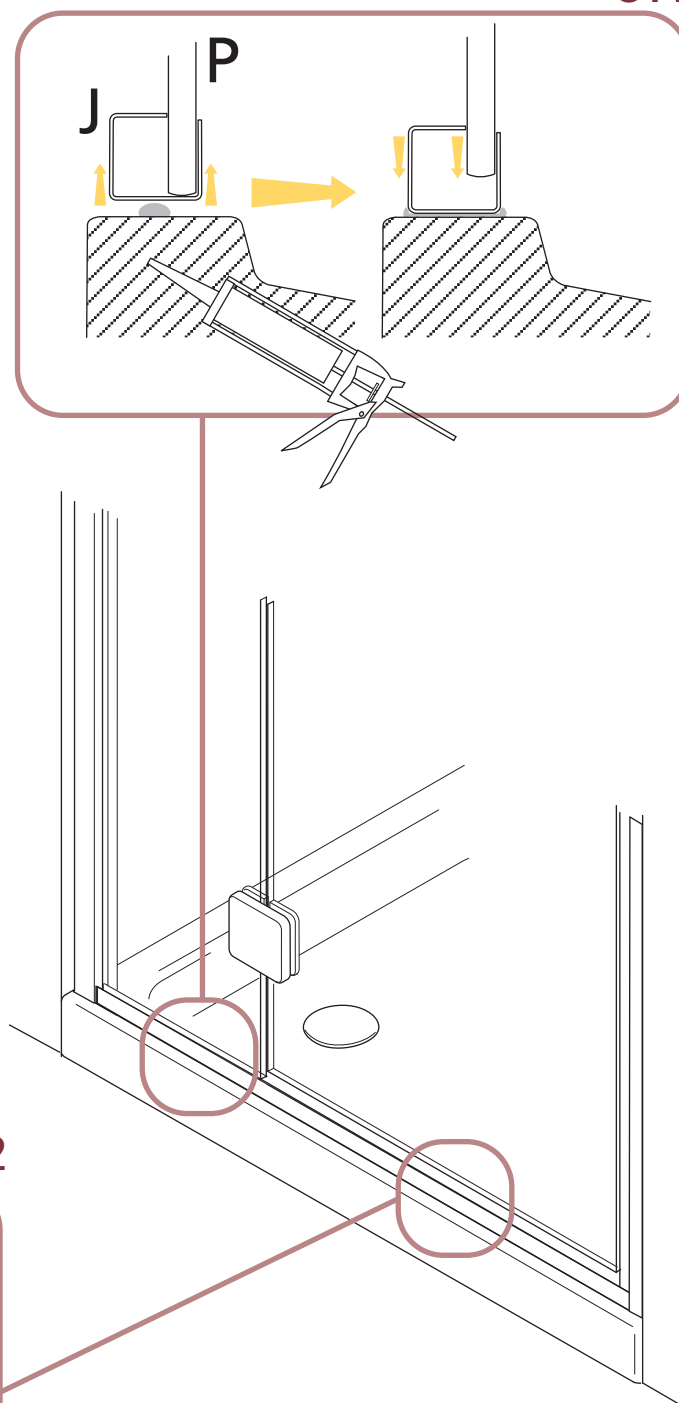

8.2

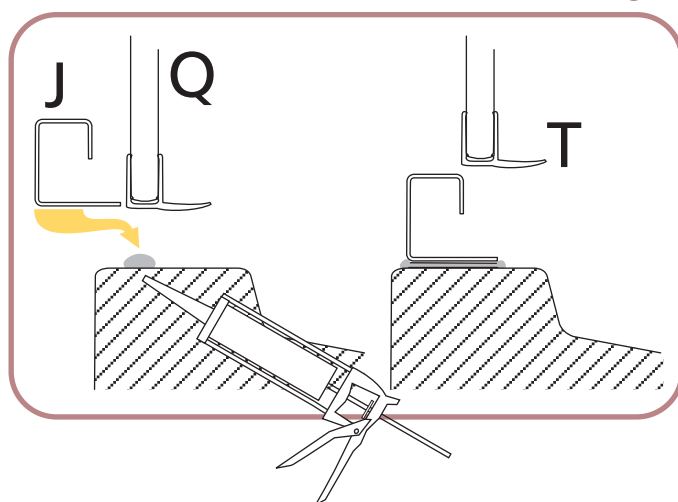

- 9** Completare la siliconatura all'ESTERNO della struttura (sia verticale che orizzontale) (9.1).
Sigillare tutte le fessure, tra acciaio e vetro e tra acciaio e acciaio, dalle quali potrebbe uscire acqua.

Finish applying the silicone from the OUTSIDE of the structure (both vertically and horizontally) (9.1).

Seal every slot, between steel and glass or steel and steel, where water can exit.

Compléter en siliconant l'extérieur de la structure (soit en vertical et en horizontal) (9.1).

Afin d'éviter toutes fuites d'eau, sceller chaque fente, soit entre verre et acier, soit entre deux parties d'acier.

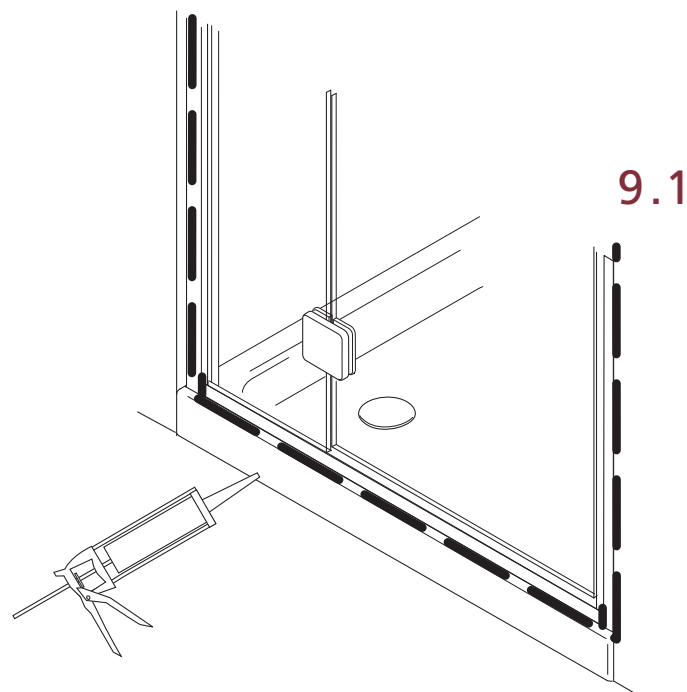

- 10** Prima di completare l'installazione, serrare bene le viti delle cerniere, prestando attenzione a non spannare la vite a brugola.
Verificare periodicamente il serraggio delle viti.

Before completing the installation, tighten the hinge screws, taking care not to damage it with the allen key. Periodically check the tightness of screws.

Avant de finir le travail, comme dernière opération, serrer complètement les vis jusqu'à la fin de la course. Attention à n'abimer pas la clef.

S.V.P. de vérifier périodiquement le serrage des vis.

